

Wi 2.0

Modulo Allarme

ISTRUZIONI DI INSTALLAZIONE

1. CARATTERISTICHE TECNICHE:

Alimentazione:12V/24V
 Dimensioni:50 x 20 x 30 mm
 Uscita alimentazione sirena EOM:12V/24V - Max 2,5 (non protetta al corto circuito)
 Assorbimento ad auto spenta:< 0,7mA (a quadro OFF)
 Segnale radio codificato bidirezionale:Random Rolling Code 128 bit
 Frequenza (sistema multicanale):da 863,1 MHz a 868,9 MHz
 Temperatura di funzionamento:-20°C +85°C

2. FUNZIONAMENTO DEL SENSORE:

Il modulo **ALLARME Wi 2.0** è stato studiato per remotizzare al dispositivo telematico abbinato, un segnale di allarme scattato ed eventualmente anche lo stato del quadro (+15/54).

L'abbinamento del modulo ad apparati telematici avviene con collegamento wireless tramite un protocollo bidirezionale proprietario denominato Wi Meta.

Il segnale di allarme scattato, può essere rilevato attraverso un comando analogico indifferentemente positivo o negativo (Fig. 2/ Fig. 3) o tramite una variazione di corrente (Fig. 4), informazione prelevata dal cavo di alimentazione positiva della sirena.

Il modulo **ALLARME Wi 2.0** grazie alle caratteristiche waterproof è installabile sia all'interno abitacolo che all'esterno. Qualora si installa il modulo rilevando la corrente (Fig. 4), è consigliata l'installazione nei pressi del connettore sirena **OEM**.

Il collegamento del filo **ARANCIONE** ad un positivo sotto quadro (+15/54) remotizza all'apparato telematico lo stato del quadro, questa informazione aiuterà il dispositivo telematico ad essere più preciso sul rilevamento dello storico.

Collegando il filo **VIOLA** ad un pulsante **AUX** (comando negativo), è possibile inoltrare all'apparato telematico l'informazione di E-Call. Il comando dovrà persistere per più di 5 secondi. La corretta notifica è subordinata al tipo di SERVIZIO sottoscritto.

3. ABBINAMENTO:

Per permettere l'abbinamento del modulo **ALLARME Wi 2.0** sarà necessario che sia correttamente installato e alimentato.

Comunicare al Centro Assistenza abilitato ad eseguire gli abbinamenti (pairing), l'**ADDRESS CODE** riportato sull'etichetta posta sul case del modulo.

Una volta eseguito l'abbinamento (pairing) il modulo diventa una appendice dell'apparato telematico che lo controlla, per poterlo riutilizzare su un nuovo sistema (es. sostituzione centrale), sarà necessario far eseguire al Centro Assistenza abilitato la cancellazione ID (delete). Qualora questa operazione non fosse possibile, il modulo sarà inutilizzabile.

4. SETTAGGIO FUNZIONALE

Qualora il modulo venga installato prima di attivare l'apparato telematico il set-up dell'ingresso d'allarme avverrà automaticamente.

Se invece l'installazione viene eseguita successivamente all'attivazione dell'apparato telematico sarà necessario contattare il TSP per fargli eseguire una **PREATTIVAZIONE** e una successiva **INITIALIZATION** di seguito alla quale il modulo eseguirà automaticamente il suo set-up.

NOTA: In questo caso, è possibile che al termine dell'abbinamento (pairing) tra modulo e telematico, il sistema inoltri un **ALLARME AUTO**.

5. SCHEMA GENERALE:

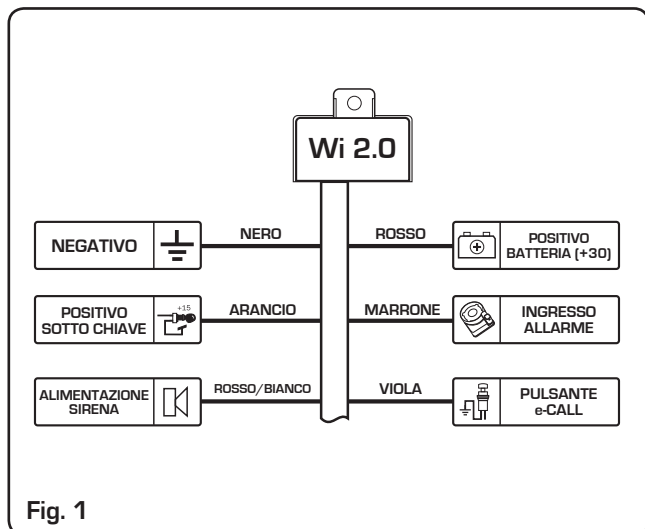

Fig. 1

6. SCHEMA COLLEGAMENTO CON ALLARME EASY CAN:

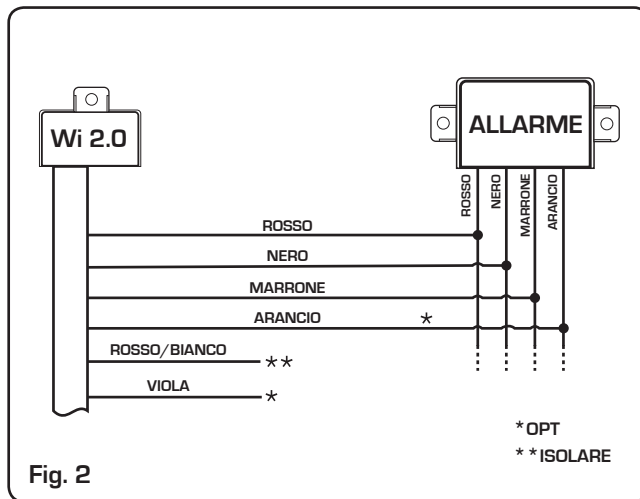

Fig. 2

7. SCHEMA COLLEGAMENTO ALLARME CON CONTROLLO ANALOGICO:

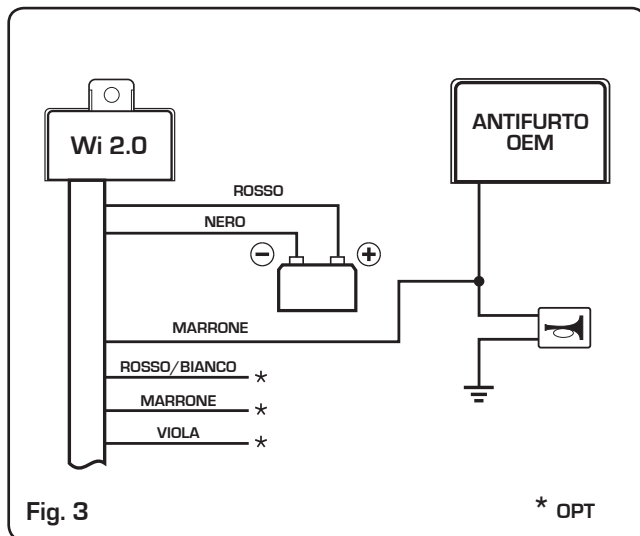

Fig. 3

8. SCHEMA COLLEGAMENTO ALLARME D'ORIGINE CON CONTROLLO SIRENA DIGITALE:

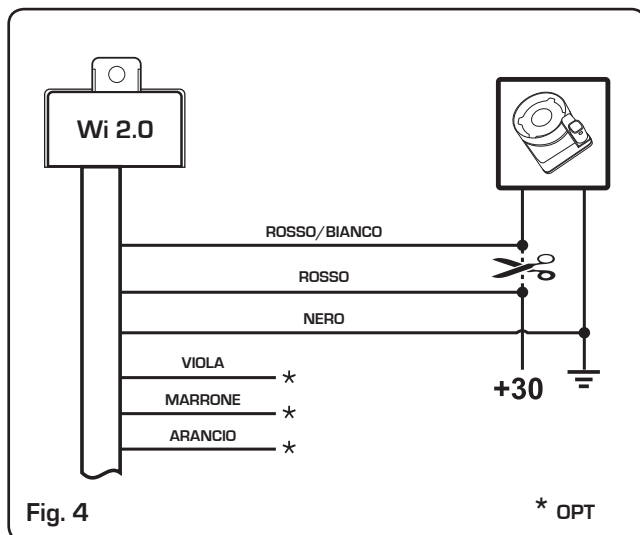

Fig. 4

9. AVVERTENZE:

- Attenersi esclusivamente alle operazioni indicate nel presente manuale.
- L'installazione dovrà essere effettuata da un professionista.
- Verificare che l'alimentazione del prodotto sia connessa ad una linea protetta elettronicamente o da un fusibile, in caso contrario sarà necessario proteggere adeguatamente il modulo.
- Il personale addetto all'installazione non è autorizzato ad eseguire modifiche e/o adattamenti del prodotto.
- Il costruttore non si assume nessuna responsabilità per danni causati a cose e/o persone determinati da una non corretta installazione del prodotto.

Wi 2.0 Alarm Module

INSTALLATION INSTRUCTIONS

1. TECHNICAL SPECIFICATIONS:

Power Supply:12V/24V
 Dimensions:50 x 20 x 30 mm
 OEM siren power output:12V/24V - Max 2,5 (without short circuit protection)
 Absorption with vehicle turned off:< 0,7mA (board OFF)
 Two-way encoded radio signal:Random Rolling Code 128 bit
 Frequency (multi-channel system):from 863,1 MHz to 868,9 MHz
 Operating temperature:-20°C +85°C

2. SENSOR OPERATION:

The **Wi 2.0 ALARM** has been designed to remotely send a triggered alarm signal and possibly also the board status (+15/54) to the paired telematics device.

The module is paired to telematics devices through a wireless connection with a proprietary bidirectional protocol called Wi Meta.

The triggered alarm signal can be detected through an analogue positive or negative command (Fig. 2/ Fig. 3) or through a current variation (Fig. 4), information taken from the positive power cable of the siren.

The **Wi 2.0 ALARM** module, thanks to its waterproof characteristics, can be installed both inside and outside the vehicle.

When installing the module detecting the current (Fig. 4), it is recommended to install it near the siren connector **OEM**.

The connection of the **ORANGE** wire to a positive under the panel (+15/54) remotely sends the status of the panel to the telematics device; this information will help the telematics device to be more accurate in detecting the log.

By connecting the **PURPLE** wire to an **AUX** button (negative command), the e-Call information can be sent to the telematics device. The command must persist for over 5 seconds.

The correct notification is subject to the type of SERVICE subscribed.

3. PAIRING:

The **Wi 2.0 ALARM** module must be installed and powered properly in order to perform the pairing operations.

Contact the Service Centre authorised to perform the pairing operations and report the **ADDRESS CODE** printed on the module case.

When the pairing operations are complete, the module becomes an auxiliary part of the telematics device that controls it; in order to use it on a new system (e.g. control unit replacement), the authorised Service Centre must delete the ID.

If this operation is not possible, the module cannot be used.

4. FUNCTIONAL SETTING

If the module is installed before activation of the telematic device, the set-up of alarm input will automatically recognised.

If the installation of the alarm is done after the activation of the telematic device, you need to contact the **TSP** in order to inform **TSP** to start a **PRE-ACTIVATION** command and next a new **INITIALIZATION** in order to perform an automatic set-up of the complete system

NOTE: In this case, it is possible that after pairing between the **Wi 2.0** module and the telematic device the system notify an **ALARM**.

5. GENERAL LAYOUT:

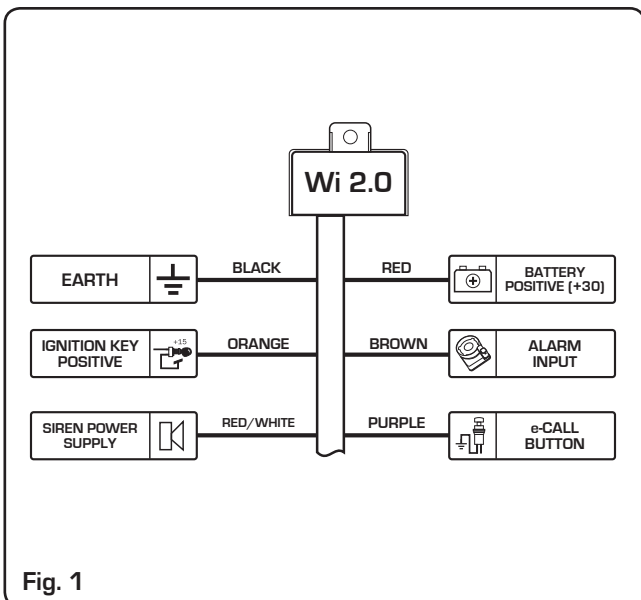

6. CONNECTION DIAGRAM WITH EASY CAN ALARM:

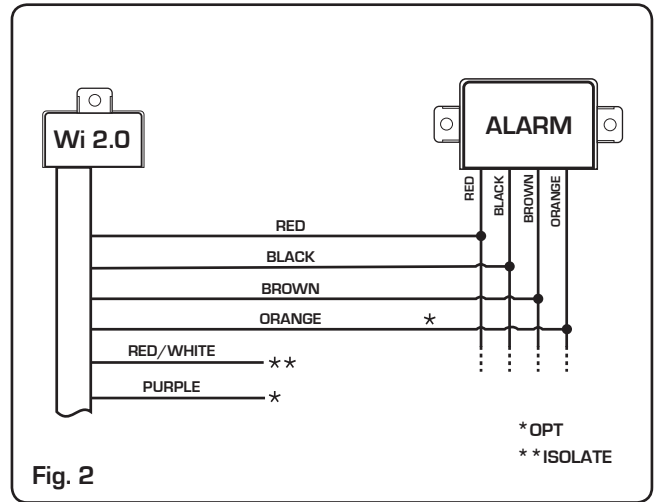

7. ALARM CONNECTION DIAGRAM WITH ANALOGUE CONTROL:

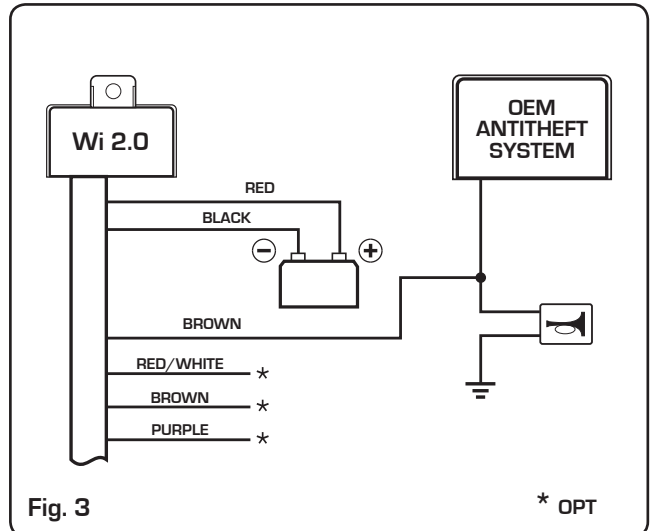

8. ORIGINATING ALARM CONNECTION DIAGRAM WITH DIGITAL SIREN CONTROL:

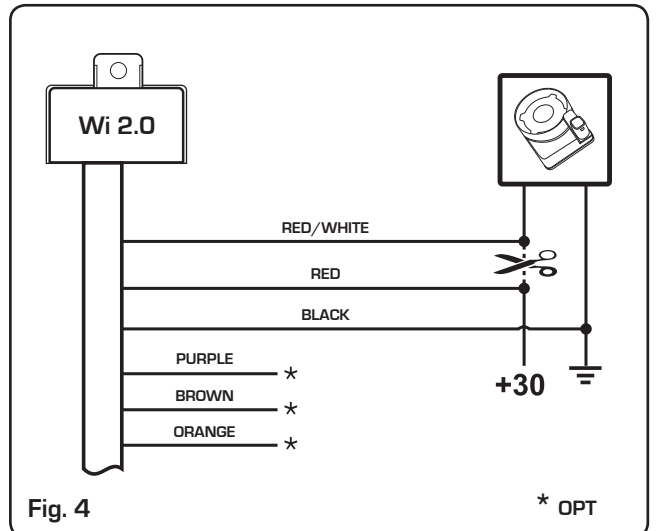

9. WARNINGS:

- Only comply with operations indicated in this manual.
- The module must be installed by a professional.
- Check that the product power supply is connected to a line that is protected electronically or by a fuse, otherwise the module must be protected adequately.
- The staff in charge of the installation is not authorised to alter/adapt the product.
- The manufacturer assumes no responsibility for damages caused to property and/or people, caused by the incorrect installation of the product.

Wi 2.0

Module d'alarme

INSTRUCTIONS D'INSTALLATION

1. CARACTÉRISTIQUES TECHNIQUES:

Alimentation:12V/24V
 Dimensions:50 x 20 x 30 mm
 Sortie alimentation sirène EDM:12V/24V - Max 2,5 (non protégée contre le court-circuit)
 Absorption avec véhicule éteint:< 0,7mA (avec tableau OFF)
 Signal radio codifié bidirectionnel:Random Rolling Code 128 bit
 Fréquence (système multicanaux):de 863,1 MHz à 868,9 MHz
 Température de fonctionnement:-20°C +85°C

2. FONCTIONNEMENT DU CAPTEUR:

Le module d'**ALARME Wi 2.0** a été étudié pour transmettre à distance à la centrale télématique associée, un signal de déclenchement d'alarme et, éventuellement, l'état du tableau de bord [+15/54].

L'association du module à des appareils télématiques s'effectue par liaison sans fil, à travers un protocole bidirectionnel propriétaire appelé Wi Meta.

Le signal de déclenchement de l'alarme peut être relevé à travers une commande analogique positive ou négative [Fig. 2/ Fig. 3] ou à travers une variation de courant [Fig. 4] relevée par le câble d'alimentation positive de la sirène.

Grâce à sa résistance à l'eau, le module d'**ALARME Wi 2.0** peut être installé à l'intérieur ou à l'extérieur de l'habitacle. En cas d'installation du module de détection du courant [Fig. 4], il est conseillé de l'installer à proximité du connecteur de la sirène **OEM**.

Le branchement du fil **ORANGE** à une borne positive sous le tableau [+15/54] permet l'envoi à distance à la centrale télématique, d'une information sur l'état du tableau. Cette donnée permettra à la centrale télématique d'être plus précise lors du relevé de l'historique.

En branchant le fil **VIOLET** à un bouton **AUX** (commande négative), il est possible de transmettre l'information E-Call à la centrale télématique. La commande devra persister pendant plus de 5 secondes. La notification correcte dépend du type de **SERVICE** souscrit.

3. ASSOCIATION:

Pour permettre l'association du module d'**ALARME Wi 2.0**, celui-ci doit être correctement installé et alimenté. Communiquer au Centre d'Assistance habilité à effectuer les associations (pairing), l'**ADDRESS CODE** indiqué sur l'étiquette située sur le boîtier du module. Une fois l'association (pairing) effectuée, le module devient une annexe de la centrale télématique qui le contrôle et, pour pouvoir l'utiliser dans un nouveau système (par ex. en cas de remplacement de la centrale télématique), il sera nécessaire de faire effacer l'**ID** (delete) par le Centre d'Assistance habilité. S'il est impossible d'effectuer cette opération, le module sera inutilisable.

4. PROGRAMMATION DES FONCTIONS

Dès que le module est installé et avant d'activer l'appareil télématique, la programmation de l'entrée de l'alarme se fera automatiquement.

Si l'installation est effectuée après l'activation de l'appareil télématique, il faudra contacter le **TSP** pour effectuer une **PREACTIVATION** et une ultérieure **INITIALISATION**. Après ces deux opérations, le module effectuera automatiquement sa programmation.

NOTE: dans ce cas, il est possible qu'à la fin de l'association (pairing) entre le module et l'appareil télématique, le système envoie une **ALARME AUTO**.

5. SCHÉMA GÉNÉRAL:

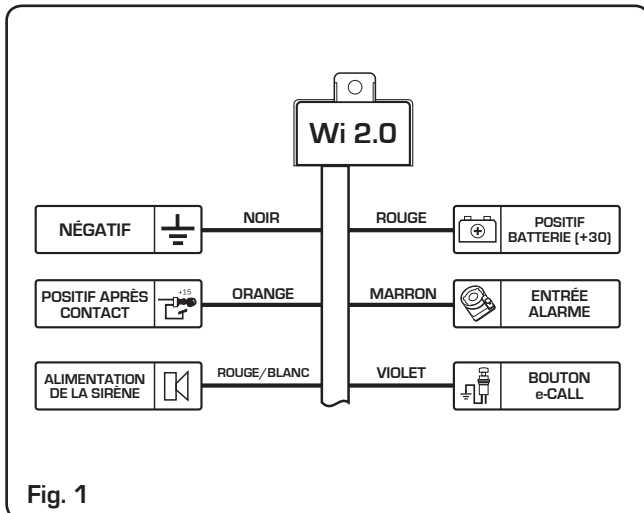

Fig. 1

6. SCHÉMA DE BRANCHEMENT AVEC ALARME EASY CAN:

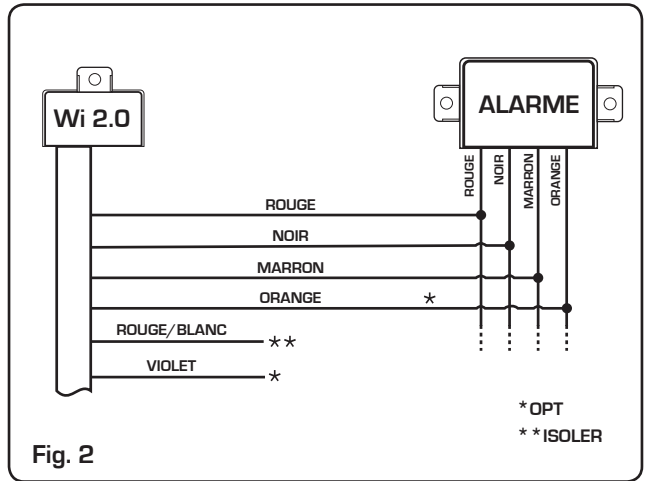

Fig. 2

7. SCHÉMA DE BRANCHEMENT DE L'ALARME AVEC CONTRÔLE ANALOGIQUE:

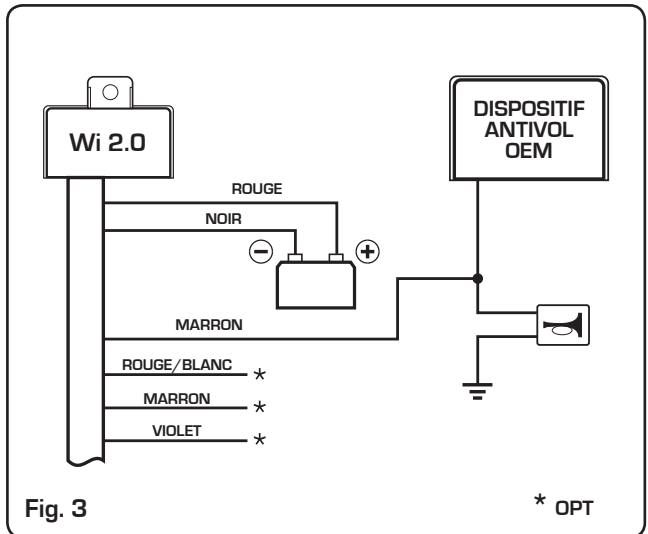

Fig. 3

8. SCHÉMA DE BRANCHEMENT DE L'ALARME D'ORIGINE AVEC CONTRÔLE DE LA SIRÈNE NUMÉRIQUE:

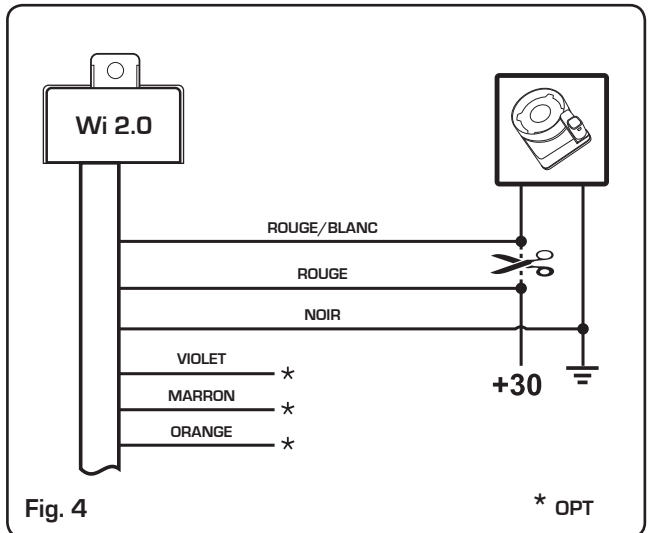

Fig. 4

9. AVERTISSEMENTS:

- Suivre exclusivement les instructions mentionnées dans ce manuel.
- L'installation doit être effectuée exclusivement par un professionnel.
- Vérifier que l'alimentation du produit soit branchée à une ligne protégée électriquement ou à un fusible et, dans le cas contraire, protéger le module de manière appropriée.
- Le personnel préposé à l'installation n'est pas autorisé à effectuer des modifications et/ou des adaptations du produit.
- Le fabricant décline toute responsabilité quant aux dommages causés aux personnes et/ou aux biens dérivant d'une mauvaise installation du produit.

R&TTE Declaration Of Conformity (DoC)



We: **Meta System S.p.A.**
with the address: **Via Galimberti 5 42124**
Reggio Emilia -Italy

Declare

Under own responsibility that the product:

Wi 2.0

To which this declaration relates is in conformity with the essential requirements and other relevant requirements of the R&TTE Directive (1999/5/EC).

This product is in conformity with the following standards:

- Health & Safety (art.3.1a) EN 60950-1:2006 +
A11:2009 + A1:2010 +
A12:2011 , EN 62479:2010
- EMC (art.3.1b) EN 50130-4:2011,
ETSI EN 301 489-1 V1.9.2,
ETSI EN 301 489-3 V1.6.1,
- Spectrum (art.3.2) ETSI EN 300 220-2 V2.4.1

According to Directive 1999/5/CE

Reggio Emilia, 07/10/2014

Cesare Lasagni - Technical Director